

# Manual d'identitat corporativa

Consell Comarcal de la Garrotxa



CONSELL COMARCAL DE LA GARROTXA



# Manual d'identitat corporativa

Consell Comarcal de la Garrotxa



CONSELL COMARCAL DE LA GARROTXA

EDITA:

**Consell Comarcal de la Garrotxa**

Av. Onze de Setembre, 22.

17800 Olot. Garrotxa. Girona.

[ccgarrotxa@garrotxa.cat](mailto:ccgarrotxa@garrotxa.cat)

[www.garrotxa.cat](http://www.garrotxa.cat)

Disseny gràfic: [Freshdesign.cat](http://Freshdesign.cat)

© Consell Comarcal de la Garrotxa

Olot, Setembre 2023

# Manual d'identitat corporativa

## Consell Comarcal de la Garrotxa

El manual d'identitat corporativa presenta un conjunt de normes que regulen els criteris bàsics de la identitat corporativa del Consell Comarcal de la Garrotxa. També recull les pautes bàsiques d'aplicació de la marca en diferents suports i elements institucionals.

### **Objectius**

L'objectiu principal del manual corporatiu és mantenir la continuïtat visual i el reconeixement de la marca del Consell Comarcal de la Garrotxa, i facilitar els criteris bàsics per usar-la correctament en les diferents aplicacions. Així mateix, pretén garantir la coherència comunicativa i gràfica del Consell Comarcal, i facilitar els criteris gràfics fonamentals de la marca a tots els professionals, interns i externs, que treballin en comunicació, publicitat, senyalització, disseny, edició, etc.

### **Destinataris**

Les normes d'aquest manual s'apliquen a totes les àrees i serveis del Consell Comarcal, així com els ens que en depenen. També s'apliquen en les col·laboracions amb altres organismes o serveis externs. Per tant, s'ha de vetllar i garantir l'aplicació correcta de la marca d'acord amb les indicacions d'aquest manual.



**CONSELL COMARCAL DE LA GARROTXA**

## Manual tècnic símbol logotip

**La marca** del Consell Comarcal de la Garrotxa es compon de dos elements que formen la identitat visual de la marca: el símbol i el logotip.

**El símbol** és el signe que representa la marca del Consell Comarcal. La seva forma està inspirada en un volcà vist desde la part superior, i simbolitza la terra de volcans on es troba la comarca de la Garrotxa, la zona on l'entitat treballa.

**El logotip** es construeix a partir de la denominació: "Consell Comarcal de la Garrotxa" mitjançant un tipus de lletra que li és pròpia la tipografia: AVANT GARDE, amb la qual s'aconsegueix llegibilitat i unitat en tot el grup.

Cal assenyalar que aquesta tipografia no admet cap variació tipogràfica, de proporcions o de posicionament visual de les parts.

El color corporatiu és l'element visual que intensifica les qualitats perceptives de les formes definides en el símbol i el logotip. Contribueix a donar personalitat a la marca.

A continuació es detalla la normativa que regula la composició d'aquests elements i s'estableixen els criteris gràfics bàsics d'aplicació.

## La Marca

La marca del Consell Comarcal de la Garrotxa consta de dos elements:

El símbol i el logotip, la relació i la disposició dels quals no poden ser alterades sota cap concepte.

A continuació es detalla la marca a tot color, en posició horitzontal i la seva variant en vertical.

Marca  
horitzontal



← Símbol

**CONSELL COMARCAL DE LA GARROTXA**

← Logotip

Marca  
vertical



← Símbol

**CONSELL  
COMARCAL  
DE LA  
GARROTXA**

← Logotip



## La Marca

### El símbol

El símbol del Consell Comarcal de la Garrotxa és l'identificador més important de què disposa l'entitat i es compon d'un quadrat amb el seu símbol identificatiu a l' interior.  
Es mostra a tot color i no admet cap canvi de proporcions, ni de distribució dels seus elements.

---

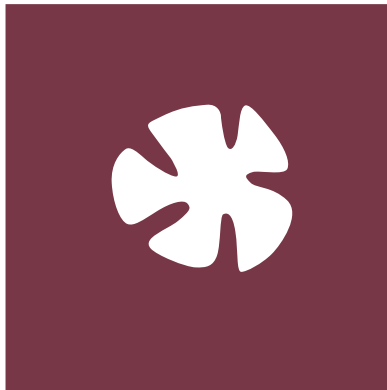

**Símbol**

## La Marca

### Esquema del símbol

Per assegurar l'òptima aplicació i percepció del símbol en tots els suports i formats, s'ha determinat un esquema de proporcions equivalent a una quarta part del mateix símbol.

---

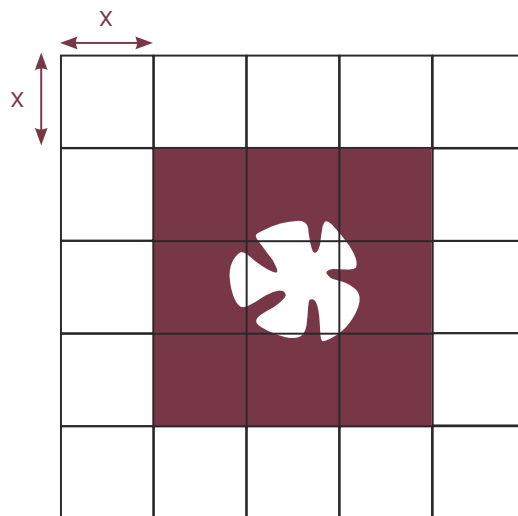

## La Marca

### Esquema

Per tal d'adaptar la marca en diferents suports gràfics es detalla l'esquema de proporcions del símbol - logotip del Consell Comarcal de la Garrotxa.

Es presenta en dues variants: vertical i horitzontal.

Cal **conservar-ne les seves proporcions** quan se n'amplia i redueix la dimensió.

---

#### Esquema marca horitzontal



---

#### Esquema marca vertical



## La Marca Variants cromàtiques

Per mantenir la coherència visual de la marca del Consell Comarcal s'estableixen **variants cromàtiques**. A continuació es detallen les variacions de color corporatives del símbol - logotip. S'han tingut en consideració les aplicacions a tot color, en negatiu i a una sola tinta.

En horitzontal



**CONSELL COMARCAL DE LA GARROTXA**

A tot color



**CONSELL COMARCAL DE LA GARROTXA**

2 Tintes



**CONSELL COMARCAL DE LA GARROTXA**

1 Tinta



**CONSELL COMARCAL DE LA GARROTXA**

Negre



**CONSELL COMARCAL DE LA GARROTXA**



**CONSELL COMARCAL DE LA GARROTXA**

Negatiu

## La Marca Variants cromàtiques

També es detallen les variacions de color corporatives en la seva variant vertical en les aplicacions a tot color, en negatiu i a una sola tinta.

En vertical



A tot color



2 Tintes



1 Tinta



Negre



Negatiu

## La Marca Colors corporatius

El color és sempre un element de primer ordre per a la inequívoca identificació de la marca de l'entitat. Els colors corporatius principals del Consell Comarcal, aplicables en diferents àmbits de reproducció són: el Pantone 195 C i el Pantone 555C.

El color secundari per a aplicacions gràfiques i cos de text és el color negre 100%.

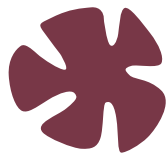

Tinta directa: **Pantone 195C** - Solid Coated  
**Quadricromia:** C: 39%, M: 86%, Y: 57%, K: 35% .  
**RGB:** R: 109, G: 51, B: 64.  
**Hexadecimal:** #7B2F3E



Tinta directa: **Pantone 555C** - Solid Coated  
**Quadricromia:** C: 81%, M: 35%, Y: 73%, K: 18%.  
**RGB:** R: 76, G: 113, B: 85.  
**Hexadecimal:** #2C704F

Colors aplicats a la marca



**CONSELL COMARCAL DE LA GARROTXA**



**CONSELL  
COMARCAL  
DE LA  
GARROTXA**

NOTA: Segons el programa de visualització i el suport imprès que s'utilitzi, els colors es poden veure lleugerament modificats.

## La Marca Tipografia del logotip

El logotip del Consell Comarcal de la Garrotxa es construeix amb la tipografia “AVANT GARDE”. El logotip va acompanyat del senyal i es presenta en format vertical i horitzontal, per tal de poder-se adequar en tots els suports gràfics. A continuació es detalla tot l’alfabet complet.

AVANT GARDE:

ABCÇDEFGHIJKLMNOPQRSTUVWXYZ  
abcdefghijklmnopqrstuvwxyz  
1234567890  
'`+´,.-!“”·\$%&/()=?¿°;:\_\*€©

Tipografia aplicada a la marca



CONSELL COMARCAL DE LA GARROTXA



CONSELL  
COMARCAL  
DE LA  
GARROTXA

## La Marca Reducció mínima

Per a la correcta llegibilitat de la marca, a continuació se'n mostra la reducció mínima.

---



! Reducció mínima format horitzontal:  
31x 9 mm



! Reducció mínima format vertical:  
8 x15 mm



! Reducció mínima del símbol:  
5 x 5 mm

---



## La Marca Usos incorrectes

Per tal de poder mantenir una unitat gràfica amb la imatge de l'entitat, **no s'admeten modificacions** en les proporcions del símbol - logotip.

L'escala ha de ser sempre proporcional i cal conservar els colors i la tipografia corporativa.

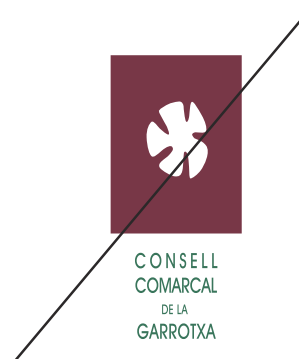
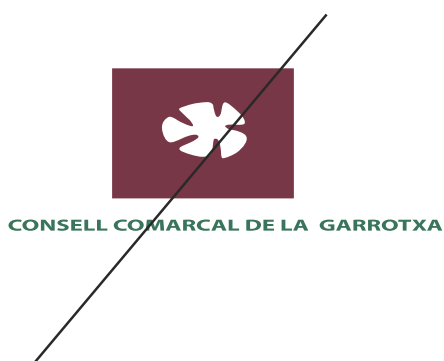

## Identificació bàsica: àrees i serveis

El Consell Comarcal de la Garrotxa està constituït per totes les àrees i serveis integrats en l'estructura organitzativa de la institució. Les identificacions han de seguir la mateixa estructura i composició, tal com es marca en aquest manual corporatiu.

El text és amb la tipografia: "AVANT GARDE" i amb els pantones corporatius: el Pantone 195 C i el Pantone 555 C.



**CONSELL COMARCAL DE LA GARROTXA**  
( NOM DE L'ÀREA O SERVEI )



## Identificació bàsica: altres serveis i àrees

El Consell Comarcal de la Garrotxa també col·labora amb ajuntaments, entitats i altres organismes. Les marques d'aquestes identifications han de seguir les normes de composició que s'estableixen a continuació: conservar proporcions, igualar les mides de tots els logos i alhora conservar-ne una llegibilitat total.



Exemple:

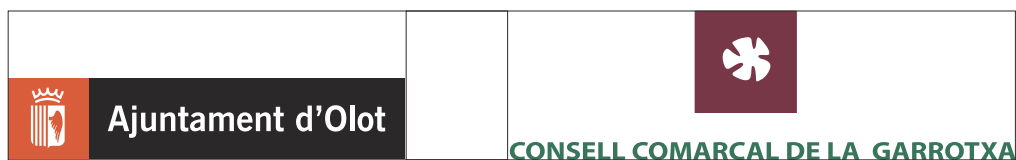

## 30 anys del Consell Comarcal de la Garrotxa

La imatge gràfica per commemorar els 30 anys del Consell Comarcal de la Garrotxa (1988 - 2018), es mostra en dues variants: en positiu i en negatiu. I en el seu color corporatiu ( Pantone 195 C).



CONSELL  
COMARCAL  
DE LA  
GARROTXA





# **Papereria i elements promocionals**

Consell Comarcal de la Garrotxa



CONSELL COMARCAL DE LA GARROTXA



## La Marca Aplicació: targeta de visita

La targeta de visita del Consell Comarcal es presenta en dues versions: la targeta genèrica i la personalitzada.

Està dissenyada a doble cara i a tot color, en format vertical i amb les mides següents: 60\*70 cm.

El text on figuren les dades de contacte és amb font Myriad Pro. L'acabat de les targetes és en paper òffset reciclat de 300g. Imprès a la Impremta Aubert de Sant Joan les Fonts.

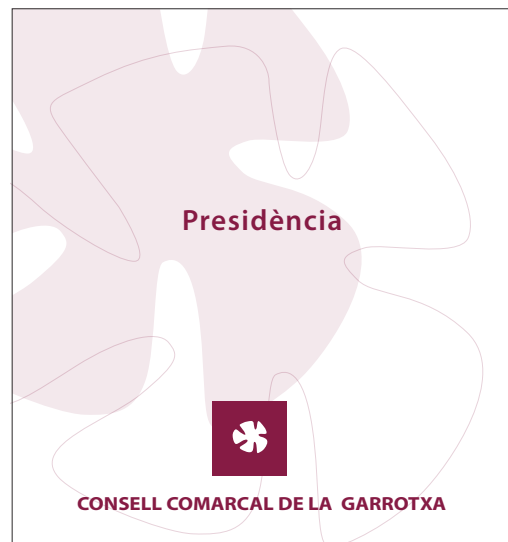

Av. Onze de Setembre, 22  
Tel. 972 27 49 00  
17800 OLOT - La Garrotxa  
ccgarrotxa@garrotxa.cat  
www.garrotxa.cat



## La Marca

### Aplicació: paper de carta

El paper de carta de l'administració del Consell Comarcal és en format A4. La impressió és a una tinta: Pantone 195 C. El cos de text de la carta ha d'anar preferentment en Myriad Pro i, en el cas que no sigui possible, en Helvètica o Arial. A continuació es mostra el disseny gràfic a escala 60%.

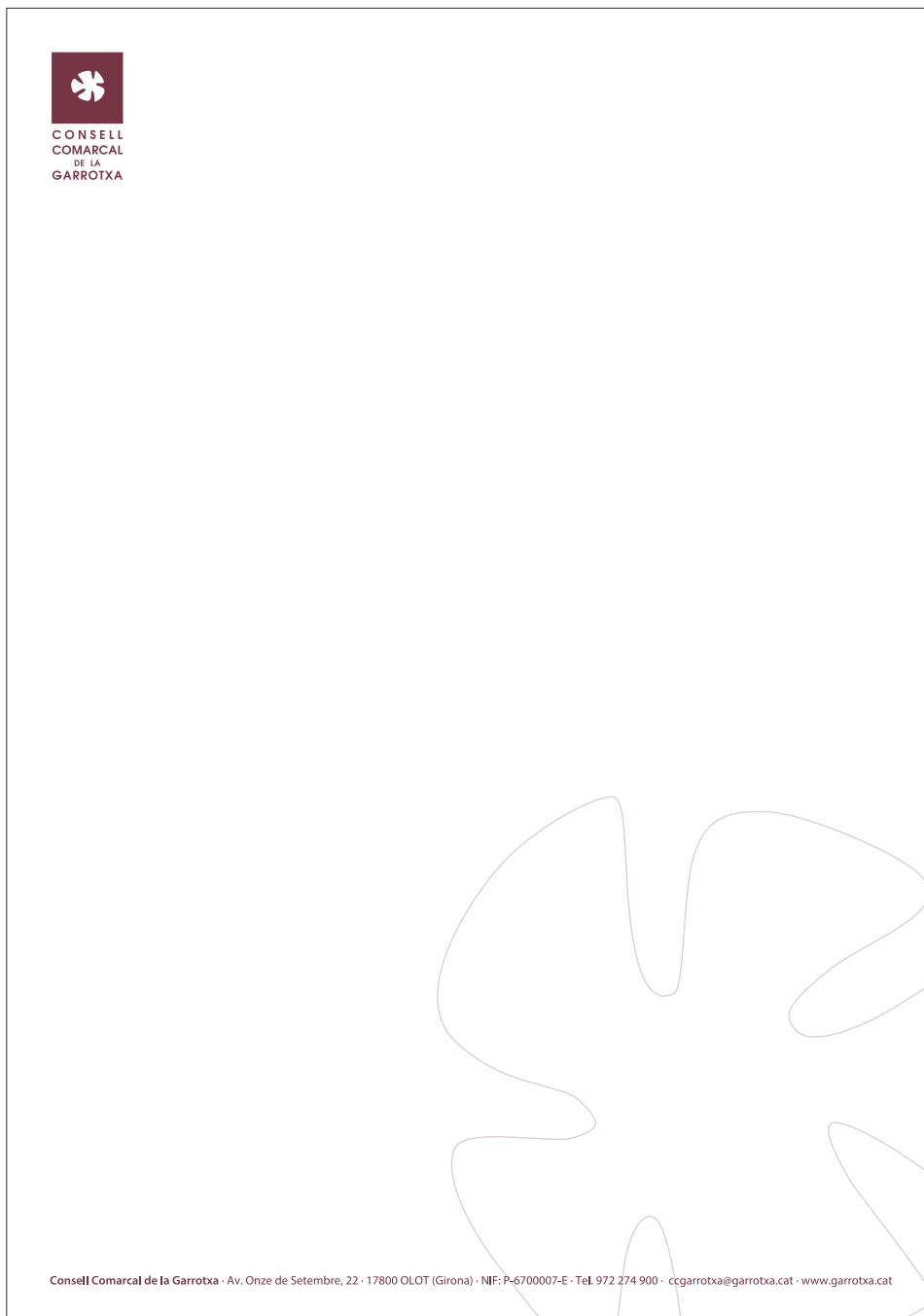



## La Marca Aplicació: sobres

Els sobre americà del Consell Comarcal té l'opció de presentar-se amb finestra o sense i amb el franqueig pagat o sense. La impressió és a una tinta: Pantone 195C a la part frontal i a la solapa. El cos de text de l'adreça de contacte és en font Myriad Pro. A continuació es mostra el disseny gràfic a escala 80%.

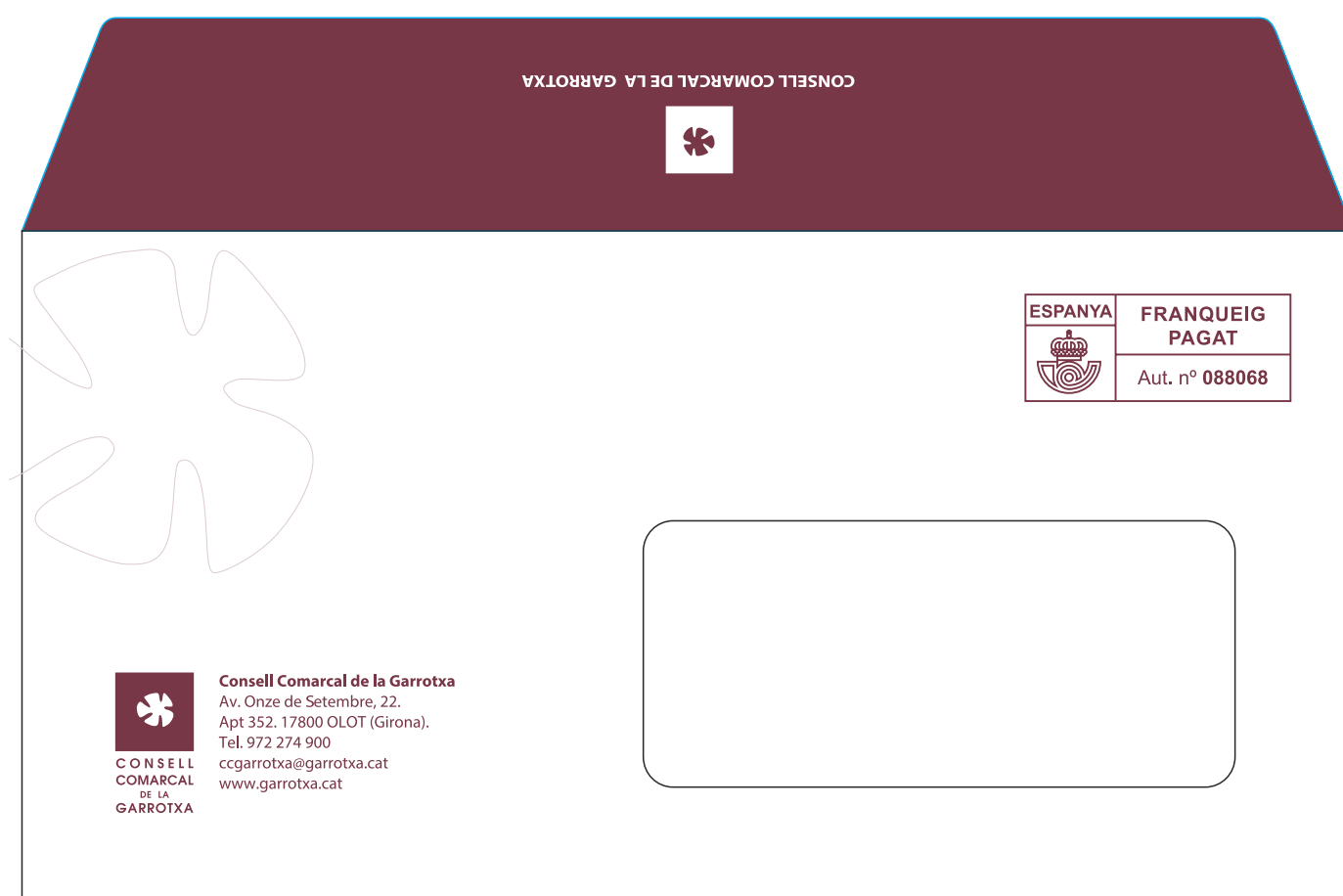

## La Marca Aplicació: sobres A5

Els sobres del Consell Comarcal en format A5 es mostren amb el franqueig pagat o sense franqueig. La impressió és a una tinta: Pantone 195 C. El cos de text de la direcció de contacte és en font Myriad Pro. A continuació es mostra el disseny gràfic a escala 80%.

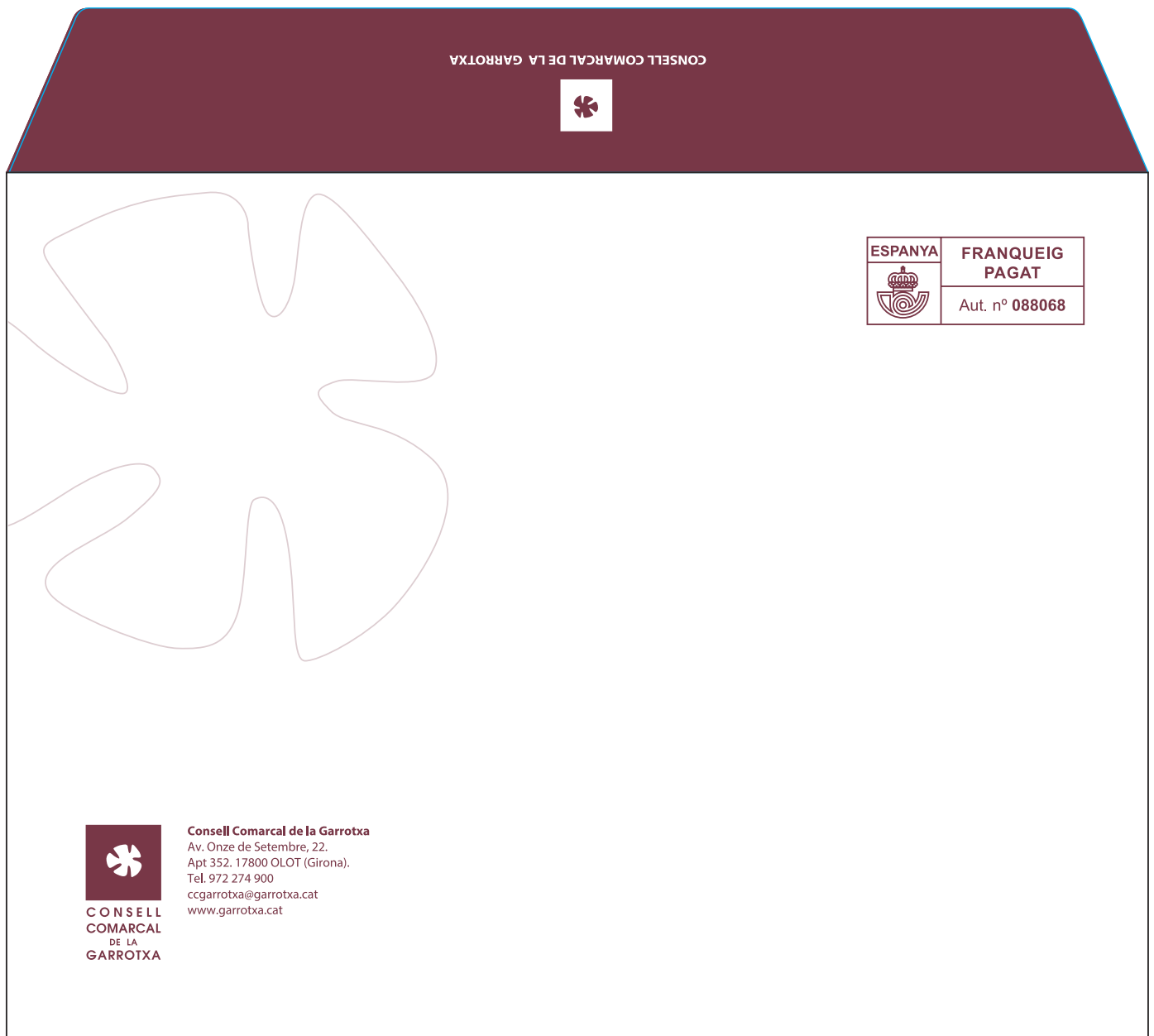

## La Marca Aplicació: bosses paper

Les bosses promocionals del Consell Comarcal són dissenyades en format 31\*24 cm, acabat en paper kraft. La impressió és a doble cara i a una tinta: Pantone 195 C.

A continuació es mostra el disseny de l'àrea d'impressió i la seva previsualització.



Mides: 31\*24 cm.



## Aplicació: llapis de memòria (USB)

El llapis de memòria o USB és un element promocional del Consell Comarcal, molt útil per presentar tots els documents digitals de l'administració. S'ha escollit un model d' USB amb fusta: "*Model Nature Madera claro (USB2.0)*", amb capacitat 16 GB. La marca del Consell Comarcal va serigrafiada a doble cara i a una tinta Pantone 195 C. Impressió feta a [www.flashbay.com](http://www.flashbay.com)

---



## La Marca

### Aplicació: ampolla 500ml

El Consell Comarcal té com a element promocional una ampolla de 500 ml de capacitat. El model escollit és Nova 500 - Silver. Àrea d'impressió: 80x80 mm. El sistema d'impressió és en serigrafia a dues tintes. La impressió és feta a [www.flashbay.com](http://www.flashbay.com)

---

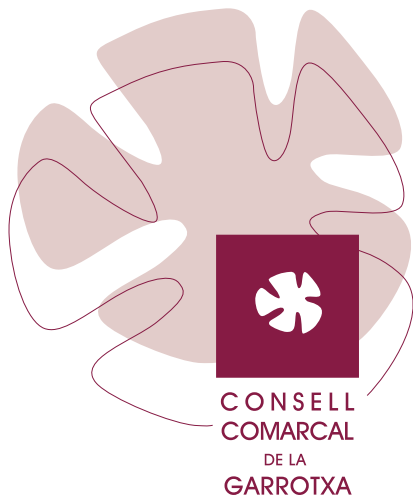

La Marca  
Aplicació: **segell tampó**

El segell del Consell Comarcal es presenta en tres versions: tampó en format vertical, en format horitzontal i el tampó per a certificats. Tots són amb una tinta color negre.

---



**CONSELL COMARCAL DE LA GARROTXA**



**CONSELL  
COMARCAL  
DE LA  
GARROTXA**



**CONSELL  
COMARCAL  
DE LA  
GARROTXA**

CERTIFICO: És còpia fidel de  
l'original al qual em remeto.  
Olot. La Garrotxa.  
Data:

El/la secretari/secretària:

## La Marca

### Aplicació: insígnia - pin de plata

A tots els consellers/conselleres se'ls ofereix la insígnia de la institució: un pin de plata amb el símbol de l'entitat. Les mides són: 1,5 \* 1,5 cm. S'ha fet a [www.insigniespujol.com](http://www.insigniespujol.com)

Format vector

---

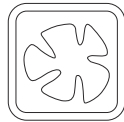

Mides 1,5\*1,5 cm

Mostra

---



## La Marca

### Aplicació: firma correu electrònic

Per tal d'unificar tots els departaments del Consell Comarcal, es presenta una firma electrònica única i alhora personalitzada amb el nom i el departament de cada membre de l'entitat.

El cos del text ha d'anar preferentment en Arial o Sans Serif (mida normal, 9 pt, color negre i amb Interlineat 15 pt); el text del peu de firma "Política de privacitat" (mida més petita, 7 pt, de color gris 75% i amb interlineat 8,5pt).

 **[Nom i Cognoms]** → Arial Negreta  
[Càrrec o Àrea] → Arial Cursiva

**Consell Comarcal de la Garrotxa**

Av. Onze de Setembre, 22. 17800 - Olot

Tel 972 27 49 00 · [Ext: xxxx] · [nom@garrotxa.cat] · www.garrotxa.cat

↑  
Arial o Sans Serif  
Color: negre  
Mida: 9pt  
Interlineat: 15pt  
↓



Imprimiu aquest missatge només si és estrictament necessari. Aquest missatge i els fitxers annexos són confidencials i es dirigeixen exclusivament al destinatari referenciat. Si l'heu rebut per error, us demanem que ens ho comuniquieu per aquest mitjà i que l'esborreu. [Política de privacitat](#).

↑  
Arial o Sans Serif  
Color: gris (75% negre)  
Mida: 7pt  
Interlineat: 12pt  
↓



## La Marca Aplicació: roll-up

El roll-up genèric del Consell Comarcal és en format vertical i l'àrea d'impressió és de 200 x 80 cm. L'element promocional és imprès a una sola tinta: Pantone 195 C. El suport és un vinil blanc enrotllable amb una base d'alumini, amb un suport extensible i plegable, i amb bossa de transport.



## La Marca Aplicació: llibre A5

El llibre "Aspectes bàsics d'organització i funcionament del Consell Comarcal de la Garrotxa" és en format vertical A5 i amb 24 pàg. de contingut. Està imprès a doble cara i a dues tintes: negre i Pantone 195 C. S'entrega el llibre plegat i grapat, i està fet a la impremta Aubert de Sant Joan les Fonts. També es presenta en format digital per a la pàgina web [www.garrotxa.cat](http://www.garrotxa.cat).



## La Marca Aplicació: memòria A4

El Consell Comarcal de la Garrotxa presenta anualment la seva memòria. El disseny és en format vertical A4, a tot color i amb 28 pàgines de contingut. El llibre s'entrega plegat i grapat. Està fet a la impremta Aubert de Sant Joan les Fonts. També es mostra en format digital per a la pàgina web [www.garrotxa.cat](http://www.garrotxa.cat). Els colors de la portada i la contraportada van canviant cada any seguint la mateixa gràfica presentada a continuació.



## La Marca Aplicació: **senyalística**

La senyalització del Consell Comarcal es presenta en format quadrat o horitzontal en funció del volum de text. El disseny de l'estructura principal de la senyalística consta de dues parts: la part superior amb el nom del servei o àrea centrat i, a la part inferior, el logo del Consell Comarcal, en negatiu, centrat i sobre fons de color: Pantone 195 C.

Les mides dels senyals s'adaptaran a l'espai on han d'ocupar, de forma proporcional i segons el disseny que es mostra a continuació.



Exemple



Exemple



Exemple

## La Marca Aplicació: senyals interiors

En la senyalització de grans proporcions, com els directoris interiors, s'ha de recórrer a mòduls de mides adequades a la quantitat d'informació que hagin de contenir, sempre mantenint el mateix estil gràfic. A continuació una mostra del disseny de la senyalística d'entrada Planta 0, del Consell Comarcal de la Garrotxa.

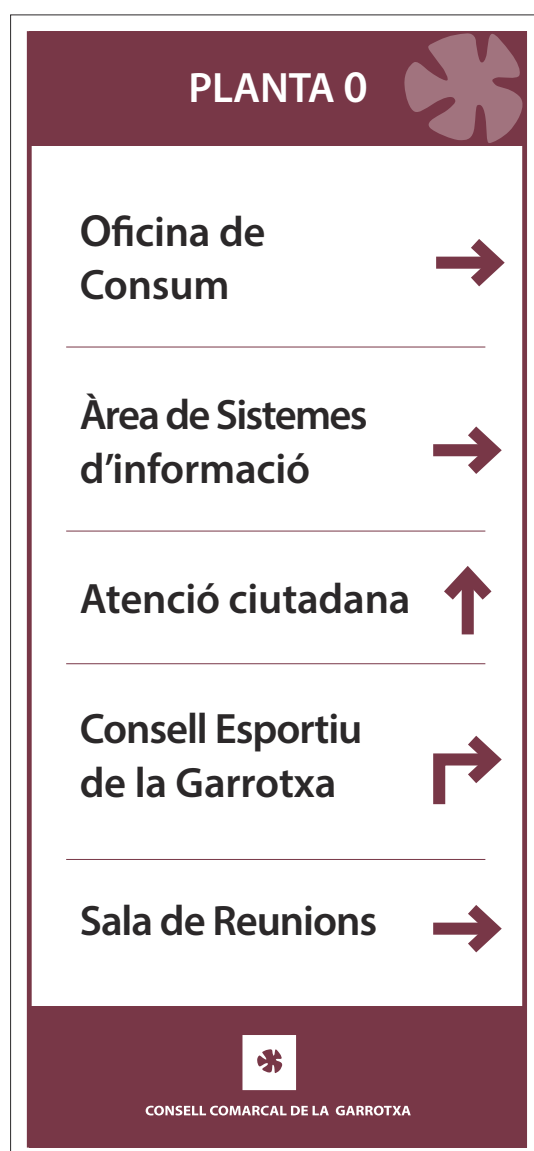

## La Marca Aplicació: retolació de vehicles

Tot seguit es mostra la retolació corporativa que s'ha d'aplicar als vehicles 4x4 oficials del Consell Comarcal.

Model: Suzuki Jimny

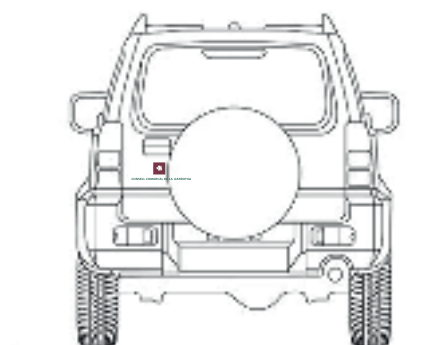
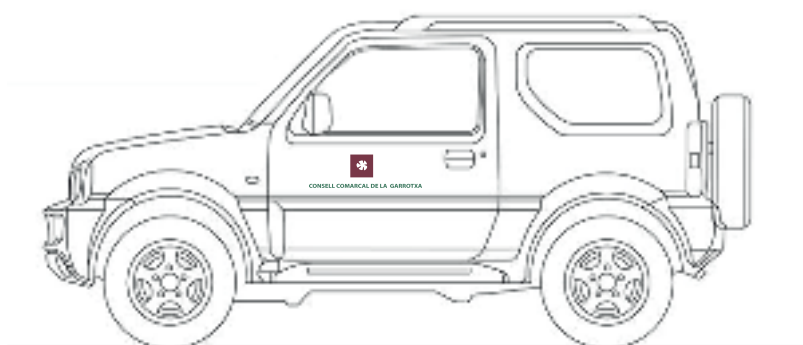

Model: Toyota Hilux doble cabina

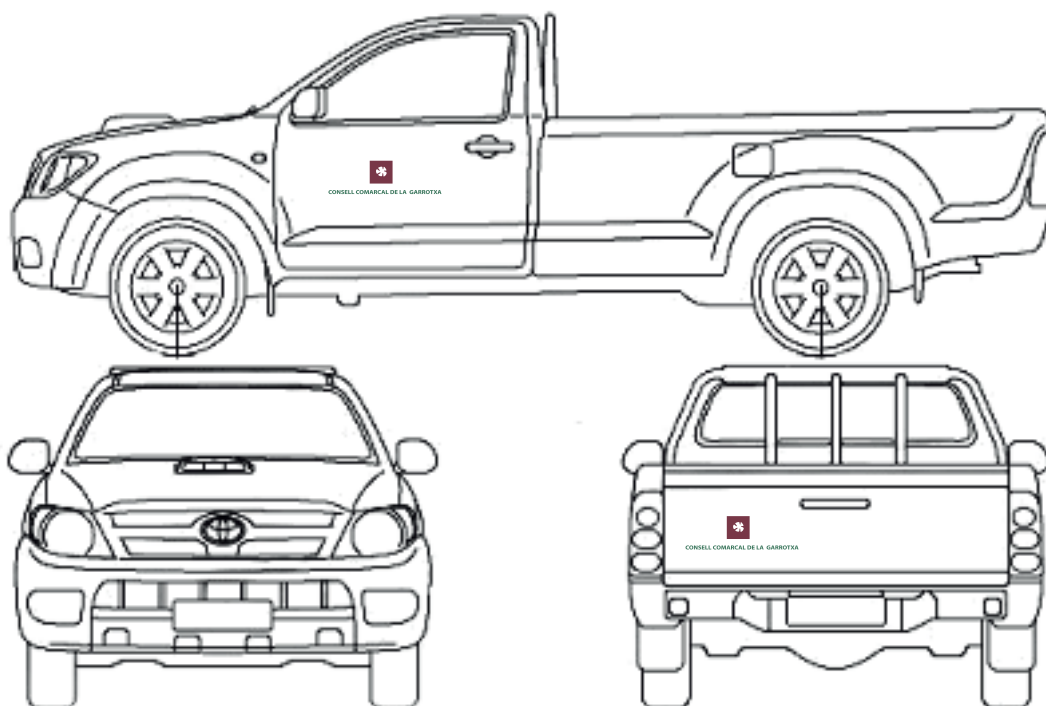

Mida màxima: 38 x 11 cm

CONSELL COMARCAL DE LA GARROTXA

## La Marca Aplicació: retolació de vehicles

A continuació es mostra la retolació corporativa que s'ha d'aplicar a un vehicle oficial del Consell Comarcal.

Model: Dacia Sandero

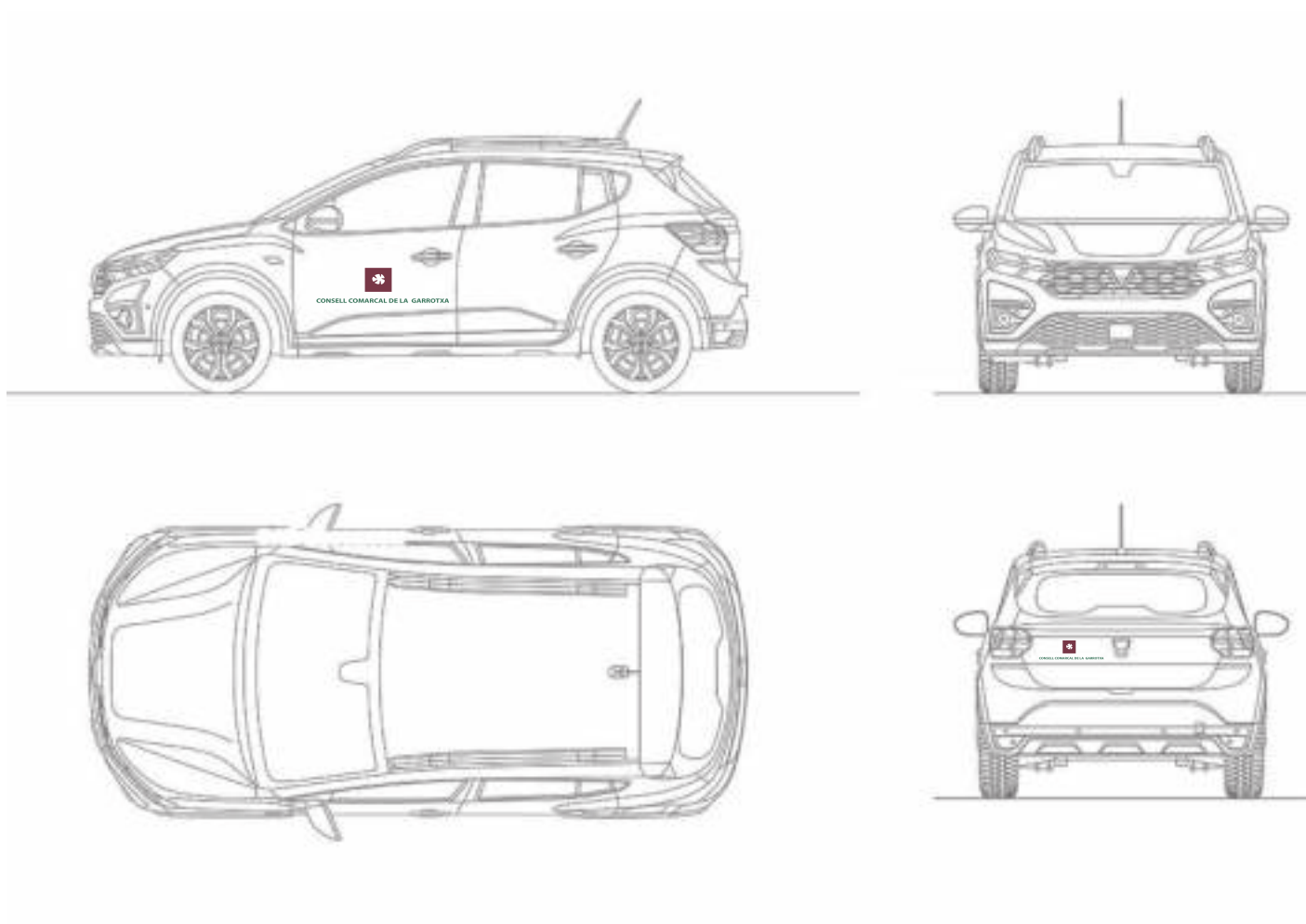

Mida màxima: 38 x 11 cm **CONSELL COMARCAL DE LA GARROTXA**

## ÍNDEX

**Manual d'identitat corporativa** 1- 20 pàg.

### **Papereria i elements promocionals**

Aplicacions:

Targeta de visita	23 pàg.
Paper de carta	24 pàg.
Sobres	25 - 26 pàg.
Bosses paper	27 pàg.
Llapis de memòria (USB)	28 pàg.
Ampolla 500ml	29 pàg.
Segell tampó	30 pàg.
Insígnia - Pin de plata	31 pàg.
Firma correu electrònic	32 pàg.
Roll-up	33 pàg.
Libre A5	34 pàg.
Memòria A4	35pàg.
Senyalística	36pàg.
Senyals interiors	37 pàg.
Retolació de vehicles	38 - 39 pàg.







CONSELL COMARCAL DE LA GARROTXA